



ROBERTO CARLOS CHEGUE LUNA

RFC: CELR761125DR5

Tipo de Comprobante: I - Ingreso
Lugar de Expedición: 41700
Régimen Fiscal: 612 - Personas Físicas con Actividades Empresariales y Profesionales

Forma de pago: C2 - Cheque nominativo
Método de pago: PUE - Pago en una sola exhibición
Moneda: MXN - Peso Mexicano

Folio: - 1
Fecha: 26/4/2018 17:51:42
Observaciones:

Datos del cliente:
Cliente: MUNICIPIO DE JUCHITÁN GUERRERO
R.F.C.: MJG040211FN7
Domicilio: MORELOS No. 424, CENTRO, C.P. 41920, Juchitán, Guerrero, México
Uso CFDI: 101 - Construcciones

Table with 9 columns: Cantidad, Unidad, Clave Unidad SAT, Clave Producto/Servicio, Concepto / Descripción, Valor Unitario, Descuentos, Impuestos, and Importe. It contains one row of data for a construction service.

Summary table with 2 columns: Description and Amount. Includes 'Importe con letra', 'Subtotal', 'Impuestos Traslados', '5% al Millar', and 'Total'.

CFDI Relacionado:
Tipo Relación: -
CFDI Relacionado:

Serie del Certificado del emisor: 00001000000304680406
Folio fiscal: B2CC4089-98AF-45B1-8EE6-6698EDCB83B0
No. de Serie del Certificado del SAT: 00001000000404486274
Fecha y hora de certificación: Abril 26 2018 - 17:51:49



Sello Digital del CFDI
e6KV4xyRGJWjxNHdp/33U-FTIezigmh1k8UvRE67xeAaxjOrqjLUHNBeadHCwM/b8hF9qxDj5TArd eAj2nj
c7Qh1bN/F-o KwwS8TOPhUjr6t7CqwybdV5dPsoohrphF-p9ZD3HUnjsOwHCW514W6RWJfnNh0kRmHgnk=

Sello del SAT
i04741R38eqWIMQx8ZA0sWAcagERRUdeoKmdK4UNYX5E LNypxoEOrhof8vqyg400Dsgfo 6-F9MgS7V
fdM3qnJQN9p LPMOwLNq0t2f9Dz2dBAwusLIHO5XSSWojae-kbGxkKeddTqA4Gp5pf fvDAZ9kvs22Do
wTHLyLGhM-AqJVT48RQ4-kbDqOdB5 5383Du UGE6dV-Hq5r7hG4A6xx NmVZHEE8GG-QWIMGsmY00a
J8XrBTmVgcy2V y4VR XKRCK RF4dT49HJZfmD9wvpoHkzbKsY84XT8dVHa2-JFvQ3H0C4teq EcG
Vb2cH9JNWdZP QgSMYg zQ==

Cadena original del complemento de certificación digital del SAT

11 B2CC4089-98AF-45B1-8EE6-6698EDCB83B0 2018-04-26T17:51:49 MAS081024700

4xyRGJWjxNHdp/33U-FTIezigmh1k8UvRE67xeAaxjOrqjLUHNBeadHCwM/b8hF9qxDj5TArd eAj2nj
c7Qh1bN/F-o KwwS8TOPhUjr6t7CqwybdV5dPsoohrphF-p9ZD3HUnjsOwHCW514W6RWJfnNh0kRmHgnk=

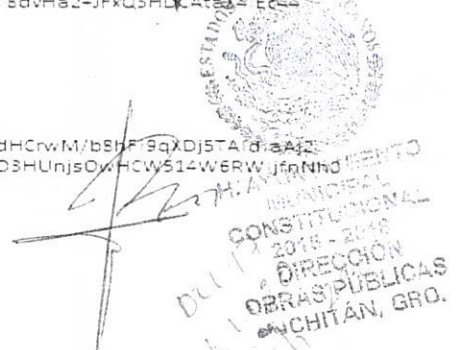

CFDI

Sello Digital del CFDI

a6KV4xyRGJWjxNHdp/33U-F7Iez_gMh1k8UvRE67xeAaXjOrqjLUHNBeAdHCrwM/b8hF_9qxDj5TA1d_aAj2nj
c7Qh1bN/F-oiKwvS8TOPhUjri6t7CzqwYbdV5dPsochrphF-p9ZD3HUnjsOwHCW514W6RW/jfnNh0kRmHgk=

Sello del SAT

04741R38eqWMOx8ZAOsWAcaqERRUdeoKmdK4UNYX5E_LNypxoEOrHof8vqyg400Dsgfoi16-F9MgS7V
fdM3qnJQN9p_LPmDwLNqOt2f9DzZdBAwusLIHO5X88Wojae-kbGxkKeddTqA4Gp5pfiFvDAZ9kv822Do
wTHLyLGHM-AqJVT48RQ4-KbDqOd85_5383Du_UGe6dv-Hq5r7hG4A6xx_NmVZHEE8GG-QWMzsm_Y00a
JBxRBTmvWgcY2Viy4VR'XKRCKIRF4d749HJZfmD9wypohkzBksY84XT8dvHa2-JFvQ3HDCAtax4_Ec44
Vb2cH9JNWdZPI_Qg8MyG_aQ==

Cadena original del complemento de certificación digital del SAT

1.1 B2CC4089-984F-45B1-8EE6-6698EDCB83B0 | 2018-04-

26T17:51:49 MAS0810247C0|a6KV

4xyRGJWjxNHdp/33U-F7Iez_gMh1k8UvRE67xeAaXjOrqjLUHNBeAdHCrwM/b8hF_9qxDj5TA1d_aAj2
njc7Qh1bN/F-oiKwvS8TOPhUjri6t7CzqwYbdV5dPsochrphF-p9ZD3HUnjsOwHCW514W6RW/jfnNh0
kRmHgk=|0000100000404486074||





H. AYUNTAMIENTO MUNICIPAL CONSTITUCIONAL DE JUCHITAN GRO.

PERIODO 2015 - 2018

E S T I M A C I Ó N

| | | | | | |
|---------------------|--|--------------------|---|-----------------|---------------------|
| OBRA: | AMPLIACION DE ELECTRIFICACION RURAL EN LA COLONIA EL PANTANO | UBICACIÓN: | JUCHITAN | EST. No. | 1 (UNO) Y FINIQUITO |
| CONTRATISTA: | ING. ROBERTO CARLOS CHEGUE LUNA. | CONTRATO | MJG-DOP-FISM-DF-2018-XVIII. | ESTADO: | GUERRERO |
| | | PERIODO EST | 16 DE ABRIL DEL 2018 AL 21 DE ABRIL DEL 2018. | | |

| CLAVE | CONCEPIO | UNIDAD | PRECIO UNITARIO | VOLUMENES | | | EXCEDENTE | IMPORTE ESTIMADO |
|---|--|--------|-----------------|------------------------------|-------------|------------|-----------|----------------------|
| | | | | PRESUPUESTO | ESTIM. ANT. | ESTA ESTIM | | |
| AMPLIACION DE ELECTRIFICACION RURAL EN LA COLONIA EL PANTANO | | | | | | | | |
| A | ELECTRIFICACION | | | | | | | |
| | POSTE | PZA | \$ 483.74 | 2.00 | 0.00 | 2.00 | 0.00 | \$ 967.48 |
| | EXCAVACION DE CEPAS DE 180X160 DE PROFUNDIDAD PARA POSTE DE CONCRETO DE 12.750M | | | | | | | |
| | EXCAVACION DE CEPA, POR MEDIOS MANUALES PARA RETENIDA CON PROFUNDIDAD DE 0.40X1.60 | PZA | \$ 572.21 | 2.00 | 0.00 | 1.00 | 0.00 | \$ 572.21 |
| | p-12m05 | | | | | | | |
| | SUMINISTRO, INSTALACION E INCLINADO DE POSTES DE CONCRETO DE 12.750 MTS DE ALTURA PARA LINEA DE MEDIA TENSION E INCLUYE MATERIAL Y MANO DE OBRA CALIFICADO. | PZA | \$ 12,938.19 | 2.00 | 0.00 | 2.00 | 0.00 | \$ 25,876.38 |
| | B3-58A | | | | | | | |
| | SUMINISTRO Y COLOCACION DE ESTRUCTURA B3 EN BAJA TENSION INCLUYE MATERIAL Y MANO DE OBRA. | PZA | \$ 12,857.78 | 2.00 | 0.00 | 2.00 | 0.00 | \$ 25,715.56 |
| | ALASCR-3 | | | | | | | |
| | SUMINISTRO Y COLOCACION DE CABLE DE ALUMINIO 2 I DE 3/0-1/0 TRENZADO FORRADO TODO LO NECESARIO PARA SU CORRECTA E INSTALACION INCLUYE MANO DE OBRA Y MATERIAL. | ROLLO | \$ 46,775.61 | 2.00 | 0.00 | 2.00 | 0.00 | \$ 93,551.22 |
| | RPOST-4S | | | | | | | |
| | SUMINISTRO Y COLOCACION DE RETENIDA DE POSTE A POSTE INCLUYE MATERIAL Y MANO DE OBRA CALIFICADA | PZA | \$ 10,712.60 | 2.00 | 0.00 | 2.00 | 0.00 | \$ 21,425.20 |
| | ST-3K-TR | | | | | | | |
| | SUMINISTRO E INSTALACION DE SISTEMA DE TIERRA PARA PROTECCION DEL TRANSFORMADOR EN CONEXIÓN A DELTA INCLUYE MATERIAL Y MANO DE OBRA. | PZA | \$ 14,239.81 | 1.00 | 0.00 | 1.00 | 0.00 | \$ 14,239.81 |
| | ALB-98S | | | | | | | |
| | SISTEMA DE ALUMBRADO PUBLICO CON LAMPARAS AHORRADOR O SISTEMA DE LEDS CON CONEXIÓN DE 220/110V | PZA | \$ 5,856.03 | 1.00 | 0.00 | 1.00 | 0.00 | \$ 5,856.03 |
| | | | | TOTAL ELECTRIFICACION | | | | \$ 188,203.89 |

| B TRAMITES | | MEXICANOS | | MEXICANOS | |
|-------------------|---|-----------|----|-------------------------|------|
| ELEC.195 | PAGO Y TRAMITE ANTE CFE POR ELABORACION Y VALIDACION DE PROYECTO EJECUTIVO, INCLUYE: SUPERVISION DE LOS TRABAJOS Y CONEXION A LA RED EXISTENTE. | LOTE | \$ | 0.00 | 0.00 |
| | | | | TOTAL TRAMITES | |
| | | | | \$ 27,313.36 | |
| | | | | TOTAL ESTIMACION | |
| | | | | \$ 215,517.25 | |

CONTRATISTA
ING. ROBERTO CARLOS CHEGUE LUNA

SUPERVISOR DE OBRAS PUBLICAS
ING. DIANA ITZEL TORNEZ OTERO

DIRECTOR DE OBRAS PUBLICAS
ING. JOSE JUSTO RAMIREZ

TESORERO MUNICIPAL
PROF. FRANCISCO CARMONA SORIANO

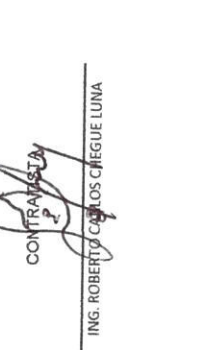
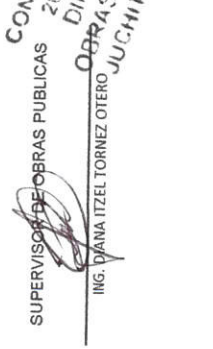
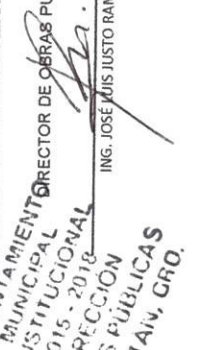



H. AYUNTAMIENTO MUNICIPAL CONSTITUCIONAL DE JUCHITAN GRO.

PERIODO 2015 - 2018

| | | | |
|---------------------|--|-------------------------------|--|
| OBRA: | AMPLIACION DE ELECTRIFICACION RURAL EN LA COLONIA EL PANTANO | NO. DE CONTRATO: | MJG-DOP-FISM-DF-2018-XVIII. |
| UBICACION: | JUCHITAN | PERIODO DE ESTIMACION: | 23 DE ABRIL DEL 2018 |
| CONTRATISTA: | ING. ROBERTO CARLOS CHEGUE LUNA | FECHA: | 16 DE ABRIL DEL 2018 AL 21 DE ABRIL DEL 2018 |
| | | | ESTIMACION No: 1 (UNO) Y FINIQUITO |

CROQUIS

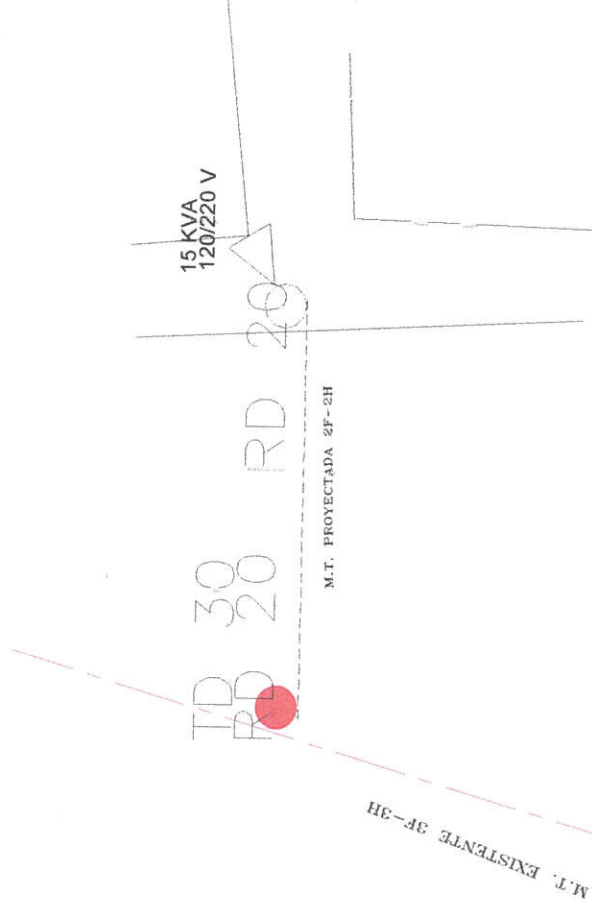

EXCAVACION DE CEPAS DE 180X160 DE PROFUNDIDAD PARA POSTE DE CONCRETO DE 12.750M



SUPERVISOR:
 ING. DIANA ITZEL TORNEZ OTERO

DIRECTOR DE OBRAS PUBLICAS:
 ING. JOSÉ LUIS JUSTO RAMIREZ

CONTRATISTA:
 ING. ROBERTO CARLOS CHEGUE LUNA

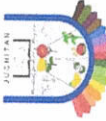

H. AYUNTAMIENTO MUNICIPAL CONSTITUCIONAL DE JUCHITAN GRO.

PERIODO 2015 - 2018

| | | | |
|---------------------|--|-------------------------------|--|
| OBRA: | AMPLIACION DE ELECTRIFICACION RURAL EN LA COLONIA EL PANTANO | NO. DE CONTRATO: | MJG-DOF-FISM-DF-2018-XVIII. |
| UBICACION: | JUCHITAN | PERIODO DE ESTIMACION: | 23 DE ABRIL DEL 2018 |
| CONTRATISTA: | ING. ROBERTO CARLOS CHEGUE LUNA | FECHA: | 16 DE ABRIL DEL 2018 AL 21 DE ABRIL DEL 2018 |
| | | | ESTIMACION No: 1 (UNO) Y FINIQUITO |

CROQUIS

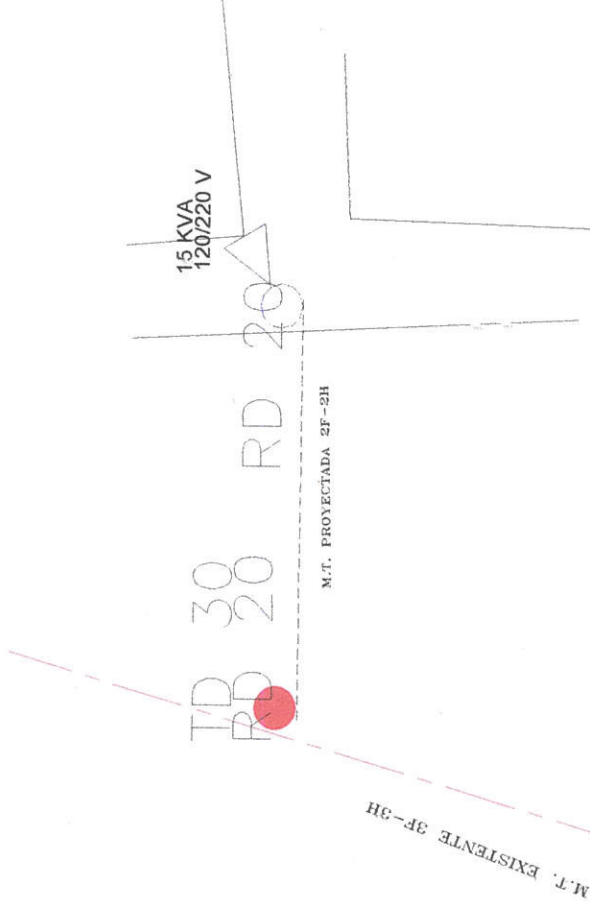

EXCAVACION DE CEPA, POR MEDIOS MANUALES PARA RETENIDA CON PROFUNDIDAD DE 0.40X160



H. AYUNTAMIENTO
MUNICIPAL
CONSTITUCIONAL
2015 - 2018
DIRECCION
OBRAS PUBLICAS
JUCHITAN, GRO.

SUPERVISOR:

ING. DIANA ITZEL TORNEZ OTERO

CONTRATISTA:
ING. ROBERTO CARLOS CHEGUE LUNA

DIRECTOR DE OBRAS PUBLICAS:
ING. JOSÉ LUIS JUSTO RAMIREZ

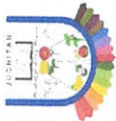

H. AYUNTAMIENTO MUNICIPAL CONSTITUCIONAL DE JUCHITAN GRO.
PERIODO 2015 - 2018

| | | | |
|---------------------|--|-------------------------------|--|
| OBRA: | AMPLIACION DE ELECTRIFICACION RURAL EN LA COLONIA EL PANTANO | NO. DE CONTRATO: | MJG-DOP-FISM-DF-2018-XVIII. |
| UBICACIÓN: | JUCHITAN | PERIODO DE ESTIMACION: | 23 DE ABRIL DEL 2018 |
| CONTRATISTA: | ING. ROBERTO CARLOS CHEGUE LUNA | FECHA: | 16 DE ABRIL DEL 2018 AL 21 DE ABRIL DEL 2018 |
| | | | ESTIMACION No: 1 (UNO) Y FINIQUITO |

CROQUIS

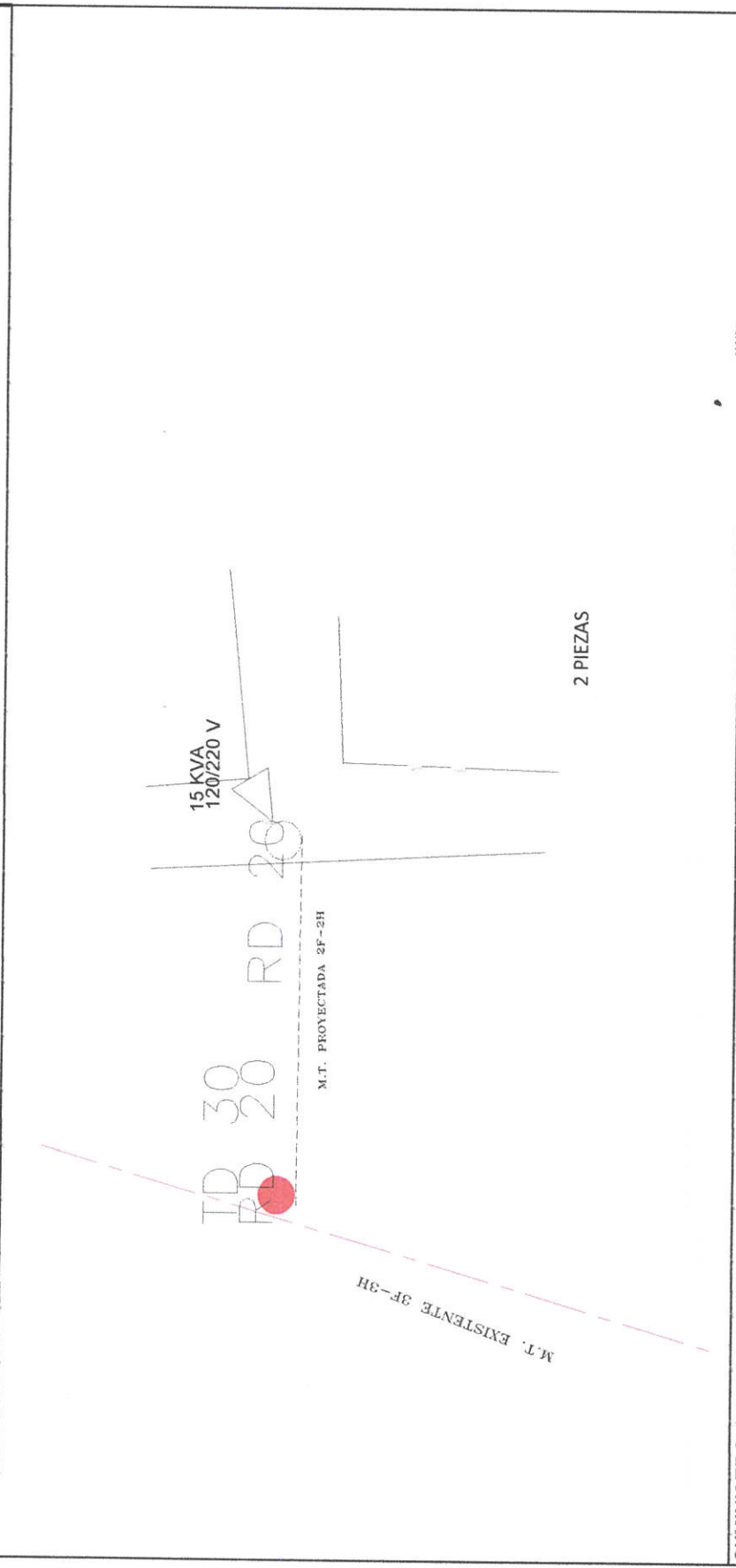

SUMINISTRO, INSTALACION E INCLINADO DE POSTES DE CONCRETO DE 12.750 MTS DE ALTURA PARA LINEA DE MEDIA TENSION E INCLUYE MATERIAL Y MANO DE OBRA CALIFICADO.

CONTRATISTA:
ING. ROBERTO CARLOS CHEGUE LUNA

SUPERVISOR:
ING. DIANA ITZEL TORNEZ OTERO



H. AYUNTAMIENTO
MUNICIPAL
CONSTITUCIONAL
2015 - 2019
DIRECCION
OBRAS PÚBLICAS
JUCHITAN GRO.
DIRECTOR DE OBRAS PUBLICAS:
ING. JOSÉ LUIS JUSTO RAMIREZ

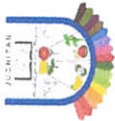

H. AYUNTAMIENTO MUNICIPAL CONSTITUCIONAL DE JUCHITAN GRO.

PERIODO 2015 - 2018

| | | | |
|---------------------|--|--|---|
| OBRA: | AMPLIACION DE ELECTRIFICACION RURAL EN LA COLONIA EL PANTANO | NO. DE CONTRATO: | MJG-DOP-FISM-DF-2018-XVIII. |
| UBICACIÓN: | JUCHITAN | PERIODO DE ESTIMACION: | 23 DE ABRIL DEL 2018 |
| CONTRATISTA: | ING. ROBERTO CARLOS CHEGUE LUNA | 16 DE ABRIL DEL 2018 AL 21 DE ABRIL DEL 2018 | ESTIMACION No: 1 (UNO) Y FINIQUITO |

CROQUIS

| CONCEPTO | CANTIDAD | UNIDAD |
|--------------------------------------|----------|--------|
| 1. POSTE DE 20 METROS (2/79) | 1 | PZA |
| 2. AISLADOR | 2 | PZA |
| 3. AISLADOR 11KV | 2 | PZA |
| 4. GUARDALINAS | 1 | KV |
| 5. ALUMBRADO SUAVE | 1 | KV |
| 6. ALUMBRADO SUAVE | 1 | KV |
| 7. DOPBE | 2 | PZA |
| 8. DOPBE | 2 | PZA |
| 9. DOPBE | 2 | PZA |
| 10. DOPBE | 2 | PZA |
| 11. PLACAS IPC | 4 | PZA |
| 12. CONECTOR DE COMPRESION 0.45-0.30 | 2 | PZA |
| 13. CONECTOR DE COMPRESION 0.45-0.30 | 2 | PZA |
| 14. ARRABALADERA 1ES | 1 | PZA |
| 15. TRINTE 12 | 2 | PZA |

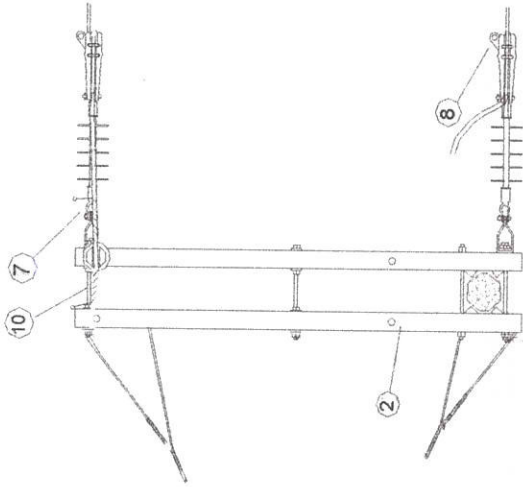

SUMINISTRO Y COLOCACION DE ESTRUCTURA B3 EN BAJA TENSION INCLUYE MATERIAL Y MANO DE OBRA.



M. AYUNTAMIENTO
MUNICIPAL
CONSTITUCIONAL
2015 - 2018
DIRECCIÓN
OBRAS PÚBLICAS
JUCHITAN, GRO.

[Signature]
SUPERVISOR:

ING. DIANA ITZEL TORNEZ OTERO

[Signature]

CONTRATISTA:
ING. ROBERTO CARLOS CHEGUE LUNA

[Signature]
DIRECTOR DE OBRAS PUBLICAS:
ING. JOSÉ LUIS JUSTO RAMIREZ

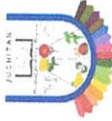

H. AYUNTAMIENTO MUNICIPAL CONSTITUCIONAL DE JUCHITAN GRO.

PERIODO 2015 - 2018

| | | | |
|---------------------|--|-------------------------------|--|
| OBRA: | AMPLIACION DE ELECTRIFICACION RURAL EN LA COLONIA EL PANTANO | NO. DE CONTRATO: | MJG-DOP-FISM-DF-2018-XVIII. |
| UBICACION: | JUCHITAN | PERIODO DE ESTIMACION: | 23 DE ABRIL DEL 2018 |
| CONTRATISTA: | ING. ROBERTO CARLOS CHEGUE LUNA | FECHA: | 16 DE ABRIL DEL 2018 AL 21 DE ABRIL DEL 2018 |
| | | | ESTIMACION No: 1 (UNO) Y FINIQUITO |

CROQUIS



2 ROLLOS

SUMINISTRO Y COLOCACION DE CABLE DE ALUMINIO 2-1 DE 3/0-1/0 TRENZADO FORRADO TODO LO NECESARIO PARA SU CORRECTA E INSTALACION
INCLUYE MANO DE OBRA Y MATERIAL.

CONTRATISTA:
ING. ROBERTO CARLOS CHEGUE LUNA

SUPERVISOR:
ING. DIANA ITZEL TORNEZ OTERO



H. AYUNTAMIENTO
MUNICIPAL
CONSTITUCIONAL
2015 - 2018
DIRECCION
OBRAS PUBLICAS
JUCHITAN, G.R.

DIRECTOR DE OBRAS PUBLICAS:
ING. JOSÉ LUIS JUSTO RAMIREZ



H. AYUNTAMIENTO MUNICIPAL CONSTITUCIONAL DE JUCHITAN GRO.

PERIODO 2015 - 2018

| | | | |
|---------------------|--|-------------------------------|--|
| OBRA: | AMPLIACION DE ELECTRIFICACION RURAL EN LA COLONIA EL PANTANO | NO. DE CONTRATO: | MJG-DOP-FISM-DF-2018-XVIII. |
| UBICACIÓN: | JUCHITAN | PERIODO DE ESTIMACION: | 23 DE ABRIL DEL 2018 |
| CONTRATISTA: | ING. ROBERTO CARLOS CHEGUE LUNA | FECHA: | 16 DE ABRIL DEL 2018 AL 21 DE ABRIL DEL 2018 |
| | | ESTIMACION No: | 1 (UNO) Y FINIQUITO |

CROQUIS

LOTTINUVUINA

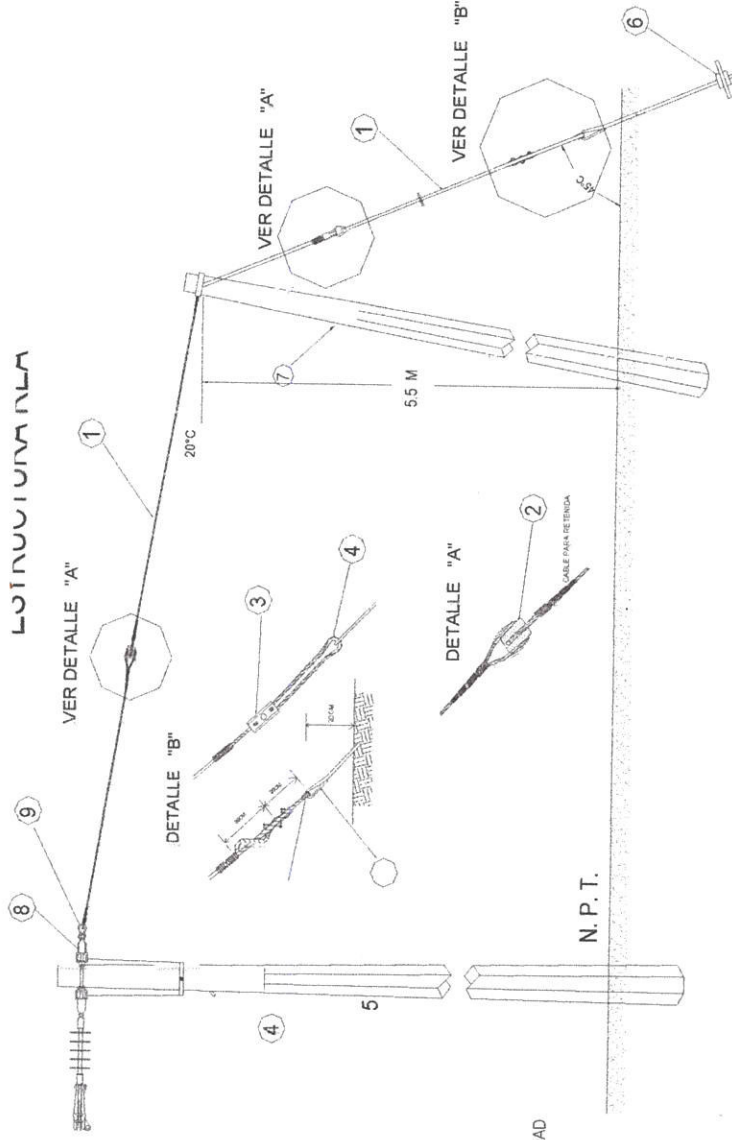

| CONCEPTO | CANTIDAD | UNIDAD |
|-------------------------|----------|--------|
| 1.- CABLE PIRETENIDA | 20 | MTS |
| ACERO GALV. 5/16" | 1 | |
| 2.- AISLADOR 3R | 1 | PZA |
| 3.- GRAPA PARALELA GP-1 | 1 | PZA |
| 4.- GUARDACABO R | 1 | PZA |
| 5.- PERNIC ANCLA 1P A | 1 | PZA |
| 6.- ANCLA CONICA C3 | 1 | PZA |
| 7.- PLACA 2PC | 1 | PZA |

N. P. T.

SUMINISTRO Y COLOCACION DE RETENIDA DE POSTE A POSTE INCLUYE MATERIAL Y MANO DE OBRA CALIFICADA

[Signature]

CONTRATISTA:
ING. ROBERTO CARLOS CHEGUE LUNA

[Signature]

SUPERVISOR:
ING. DIANA ITZEL TORNEZ OTERO

DIRECTOR DE OBRAS PUBLICAS:
ING. JOSÉ LUIS JUSTO RAMIREZ

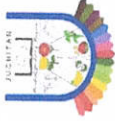

H. AYUNTAMIENTO MUNICIPAL CONSTITUCIONAL DE JUCHITAN GRO.

PERIODO 2015 - 2018

| | | | |
|---------------------|--|-------------------------------|-----------------------------|
| OBRA: | AMPLIACION DE ELECTRIFICACION RURAL EN LA COLONIA EL PANTANO | NO. DE CONTRATO: | MJG-DOP-FISM-DF-2018-XVIII. |
| UBICACIÓN: | JUCHITAN | PERIODO DE ESTIMACION: | 23 DE ABRIL DEL 2018 |
| CONTRATISTA: | ING. ROBERTO CARLOS CHEGUE LUNA | FECHA: | 1 (JUNO) Y FINIQUITO |
| | 16 DE ABRIL DEL 2018 AL 21 DE ABRIL DEL 2018 | ESTIMACION No.: | |

CROQUIS

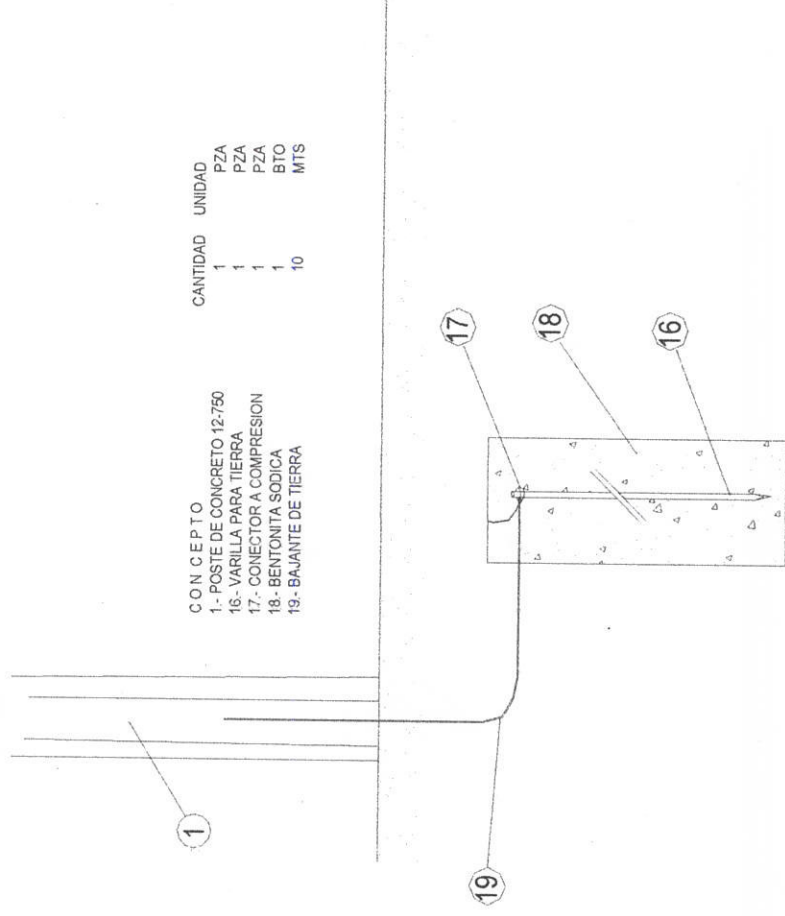

SUMINISTRO E INSTALACION DE SISTEMA DE TIERRA PARA PROTECCION DEL TRANSFORMADOR EN CONEXIÓN A DELTA INCLUYE MATERIAL Y MANO DE OBRA.

CONTRATISTA
 ING. ROBERTO CARLOS CHEGUE LUNA

SUPERVISOR:
 ING. DIANA ITZEL TORNEZ OTERO



 H. AYUNTAMIENTO MUNICIPAL CONSTITUCIONAL 2015-2018
DIRECTOR DE OBRAS PUBLICAS:
 DIRECCION DE OBRAS PUBLICAS JUCHITAN, GRO.



H. AYUNTAMIENTO MUNICIPAL CONSTITUCIONAL DE JUCHITAN GRO.
PERIODO 2015 - 2018

| | | | |
|---------------------|--|-------------------------------|-----------------------------|
| OBRA: | AMPLIACION DE ELECTRIFICACION RURAL EN LA COLONIA EL PANTANO | NO. DE CONTRATO: | MJG-DOP-FISM-DF-2018-XVIII. |
| UBICACIÓN: | JUCHITAN | PERIODO DE ESTIMACION: | 23 DE ABRIL DEL 2018 |
| CONTRATISTA: | ING. ROBERTO CARLOS CHEGUE LUNA | FECHA: | 1 (JUNO) Y FINIQUITO |
| | 16 DE ABRIL DEL 2018 AL 21 DE ABRIL DEL 2018 | ESTIMACION No: | |

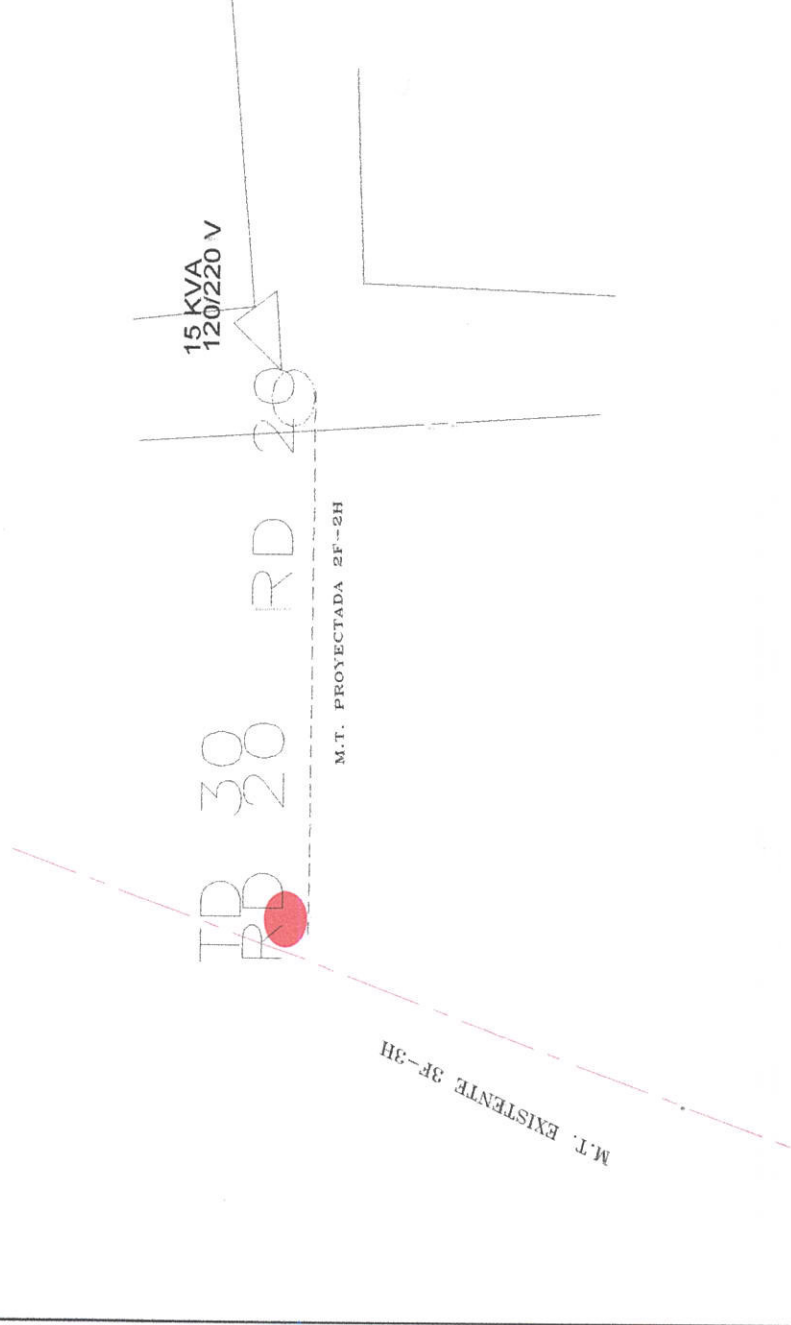
CROQUIS



SISTEMA DE ALUMBRADO PUBLICO CON LAMPARAS AHORRADOR O SISTEMA DE LEDS CON CONEXION DE 220/110V

CONTRATISTA:
 ING. ROBERTO CARLOS CHEGUE LUNA

SUPERVISOR:
 ING. DIANA ITZEL TORNEZ OTERO



H. AYUNTAMIENTO MUNICIPAL CONSTITUCIONAL 2015 - 2018
DIRECCION DE OBRAS PUBLICAS:
 JUCHITAN, GRO.
DIRECTOR DE OBRAS PUBLICAS:
 JOSÉ LUIS JUSTO RAMIREZ

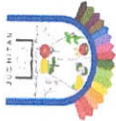

H. AYUNTAMIENTO MUNICIPAL CONSTITUCIONAL DE JUCHITAN GRO.

PERIODO 2015 - 2018

| | | | | |
|---------------------|--|--|-------------------------|-----------------------------|
| OBRA: | AMPLIACION DE ELECTRIFICACION RURAL EN LA COLONIA EL PANTANO | | NO. DE CONTRATO: | MJG-DOP-FISM-DF-2018-XVIII. |
| UBICACIÓN: | JUCHITAN | PERIODO DE ESTIMACION: | FECHA: | 23 DE ABRIL DEL 2018 |
| CONTRATISTA: | ING. ROBERTO CARLOS CHEGUE LUNA | 16 DE ABRIL DEL 2018 AL 21 DE ABRIL DEL 2018 | ESTIMACION No: | 1 (UNO) Y FINIQUITO |

CROQUIS

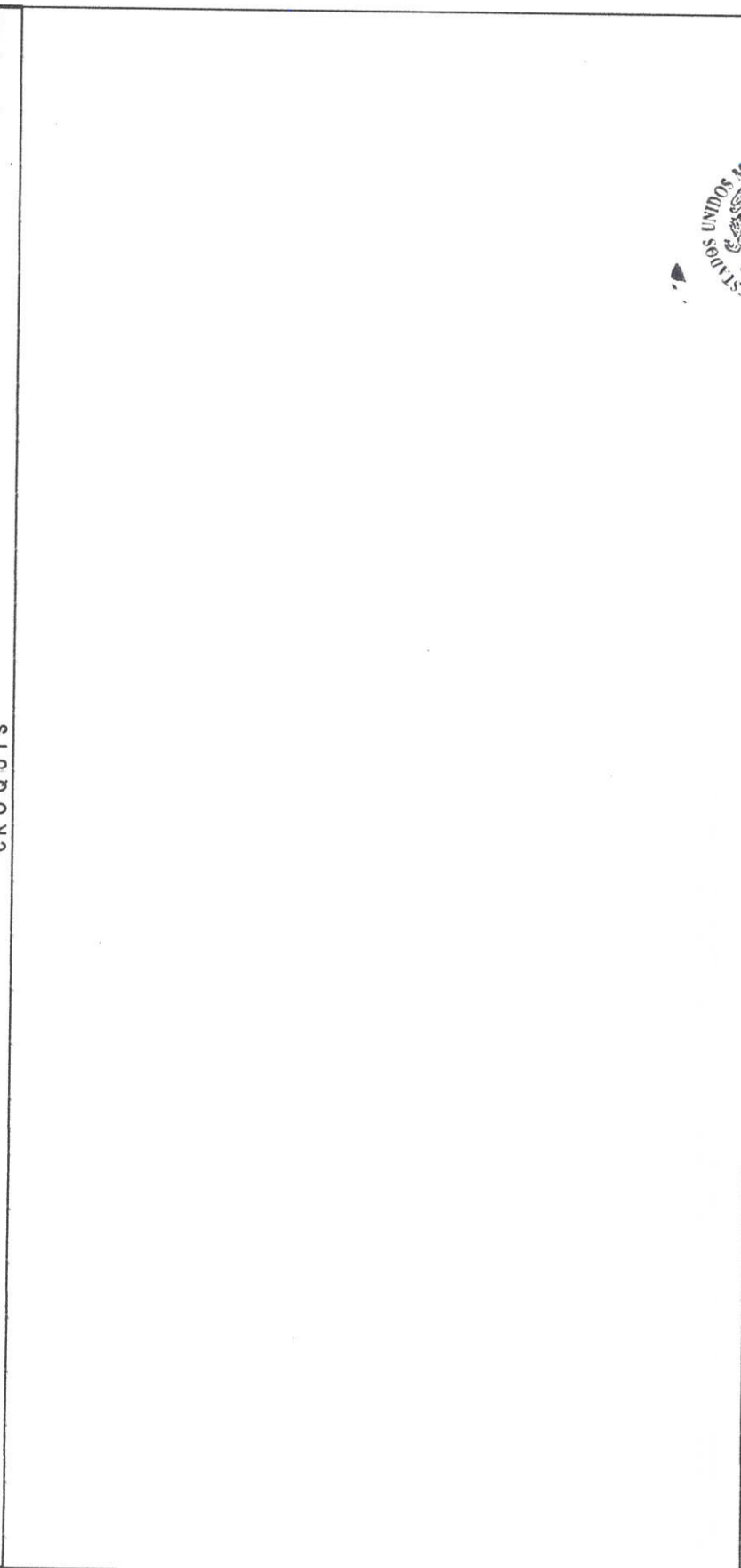

PAGO Y TRAMITE ANTE CFE POR ELABORACION Y VALIDACION DE PROYECTO EJECUTIVO, INCLUYE: SUPERVISION DE LOS TRABAJOS DE CONEXION A LA RED EXISTENTE.

[Signature]

CONTRATISTA:
ING. ROBERTO CARLOS CHEGUE LUNA

[Signature]

SUPERVISOR:
ING. DIANA ITZEL TORNEZ OTERO



H. AYUNTAMIENTO
MUNICIPAL
CONSTITUCIONAL
2015 - 2018
DIRECCION
OBRAS PUBLICAS
JUCHITAN, GRO.

[Signature]

DIRECTOR DE OBRAS PUBLICAS:
ING. JOSÉ LUIS JUSTO RAMIREZ